

INSTRUCCIONES GENERALES Y CALIFICACIÓN

El alumno deberá escoger **una** de las dos opciones propuestas y responder gráficamente a las cuestiones de la opción elegida. Los ejercicios **se deben delinear a lápiz**, debiendo dejarse todas las construcciones que sean necesarias. La explicación razonada (justificando las construcciones) deberá realizarse, cuando se pida, junto a la resolución gráfica.

CALIFICACIÓN: Valoración de los ejercicios: 3, 2, 2 y 3 puntos. TIEMPO: 90 minutos.

OPCIÓN A

A1.- Determinar la figura inversa de la circunferencia **c**, siendo **I** el centro de inversión y **A=A'** un punto doble. Exponer razonadamente el fundamento de la construcción empleada.

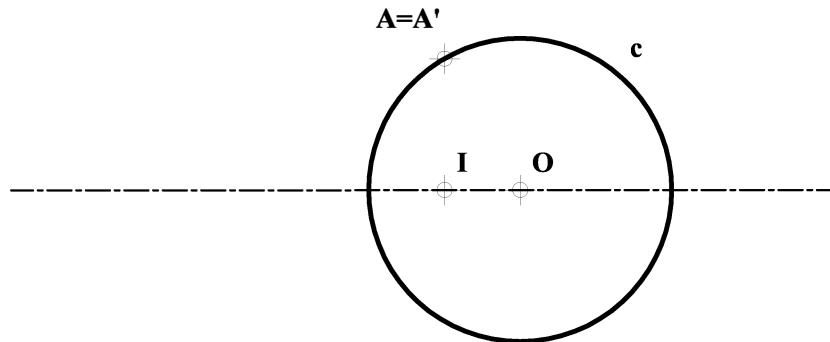

A2.- Determinar los puntos de intersección entre la recta **r** y el cono representado.

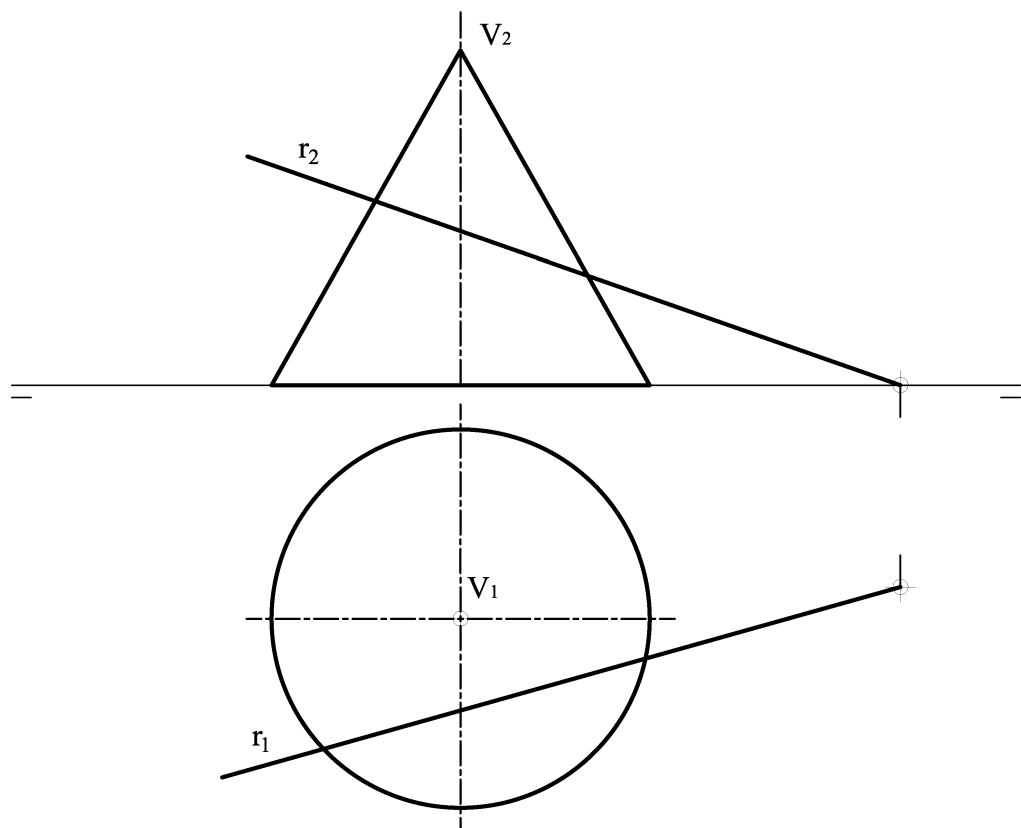

A3.- Representar en perspectiva caballera la pieza definida por las vistas dadas, considerando el coeficiente de reducción $C_Y = 1/2$. Representar solo las aristas vistas.

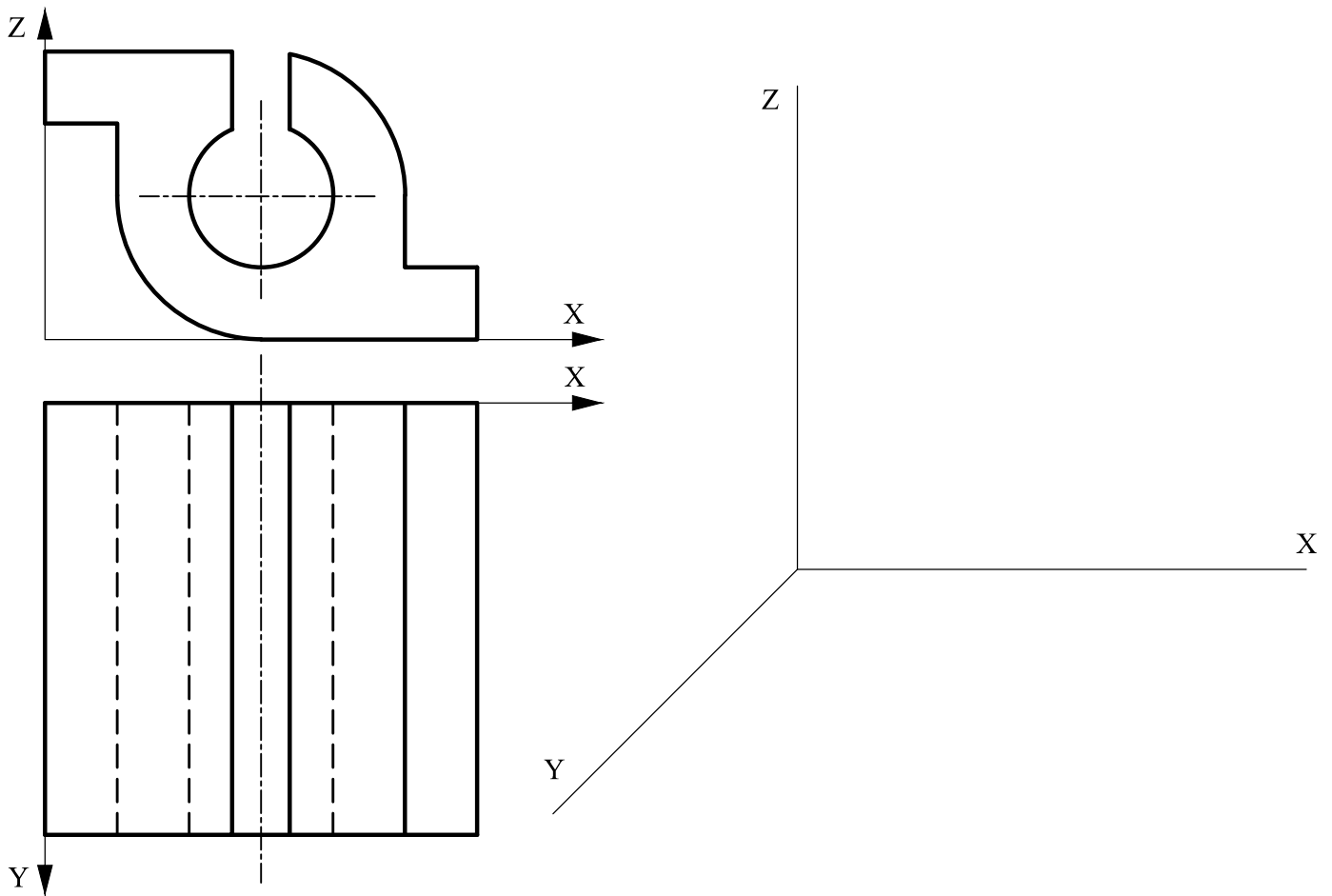

A4.- Dibujar, incluyendo aristas ocultas, las vistas de la pieza representada como *dibujo isométrico* (sin coeficiente de reducción). La figura presenta un plano de simetría.

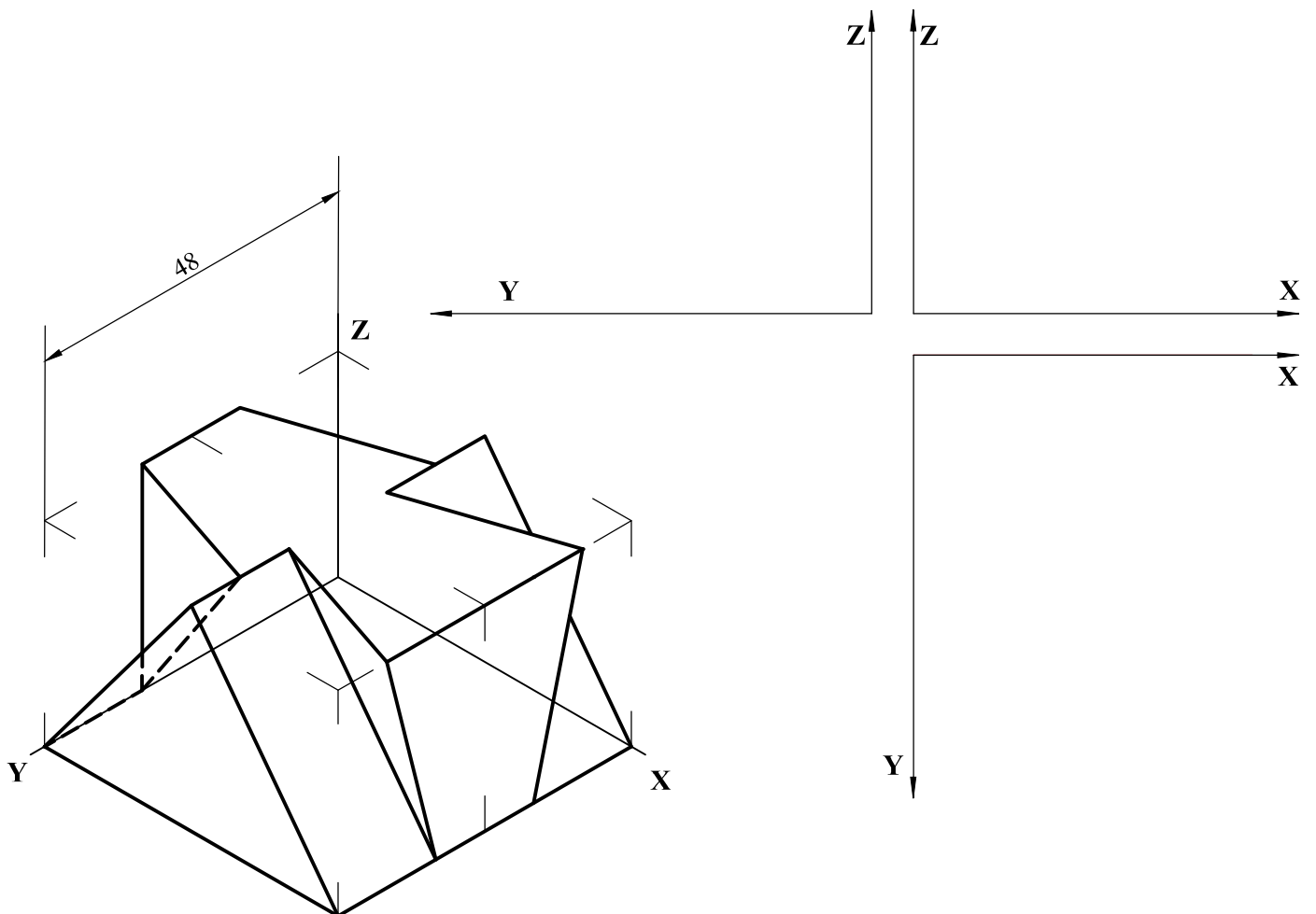

OPCIÓN B

B1.- Dada una elipse definida por sus focos, **F** y **F'**, y la tangente **t**, hallar sus ejes y el punto de tangencia en la recta **t**. Justificar razonadamente la construcción.

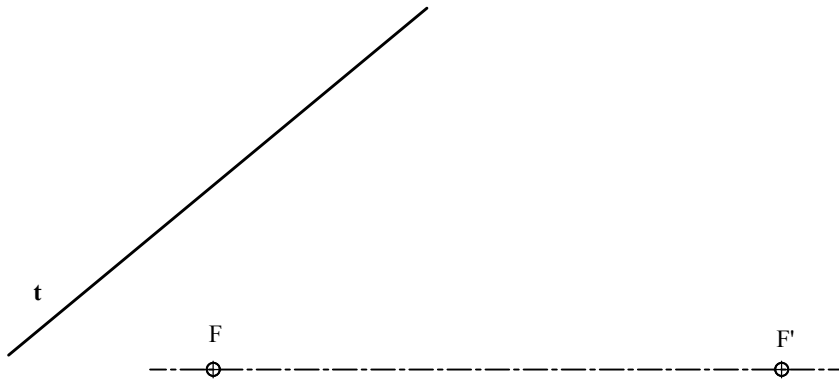

B2.- Determinar la verdadera magnitud del ángulo que forman los planos **ABC** y **BCDE**.

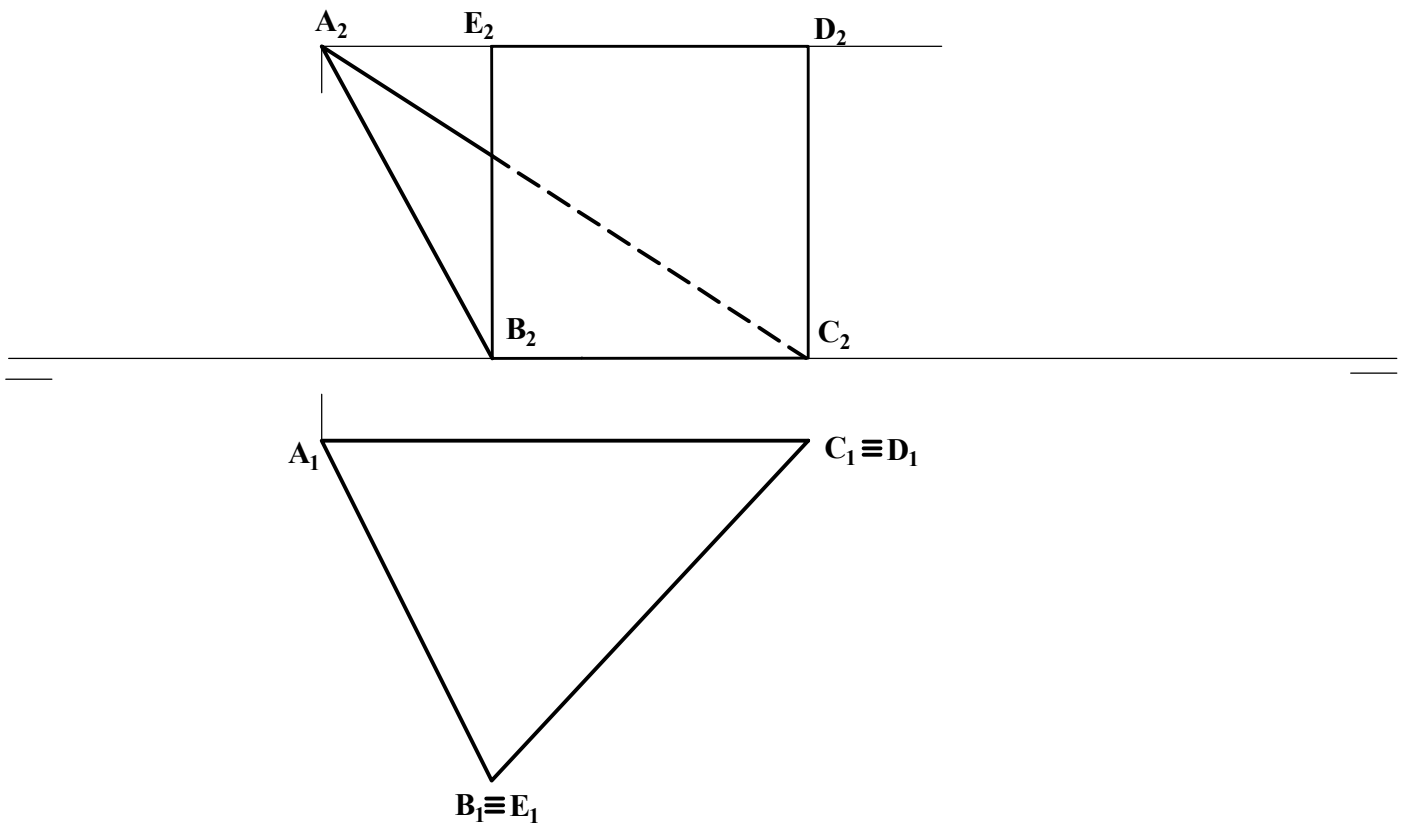

B3.- Representar el dibujo isométrico (sin aplicar coeficiente de reducción) de la pieza dada por sus proyecciones normalizadas. Representar únicamente las aristas vistas.

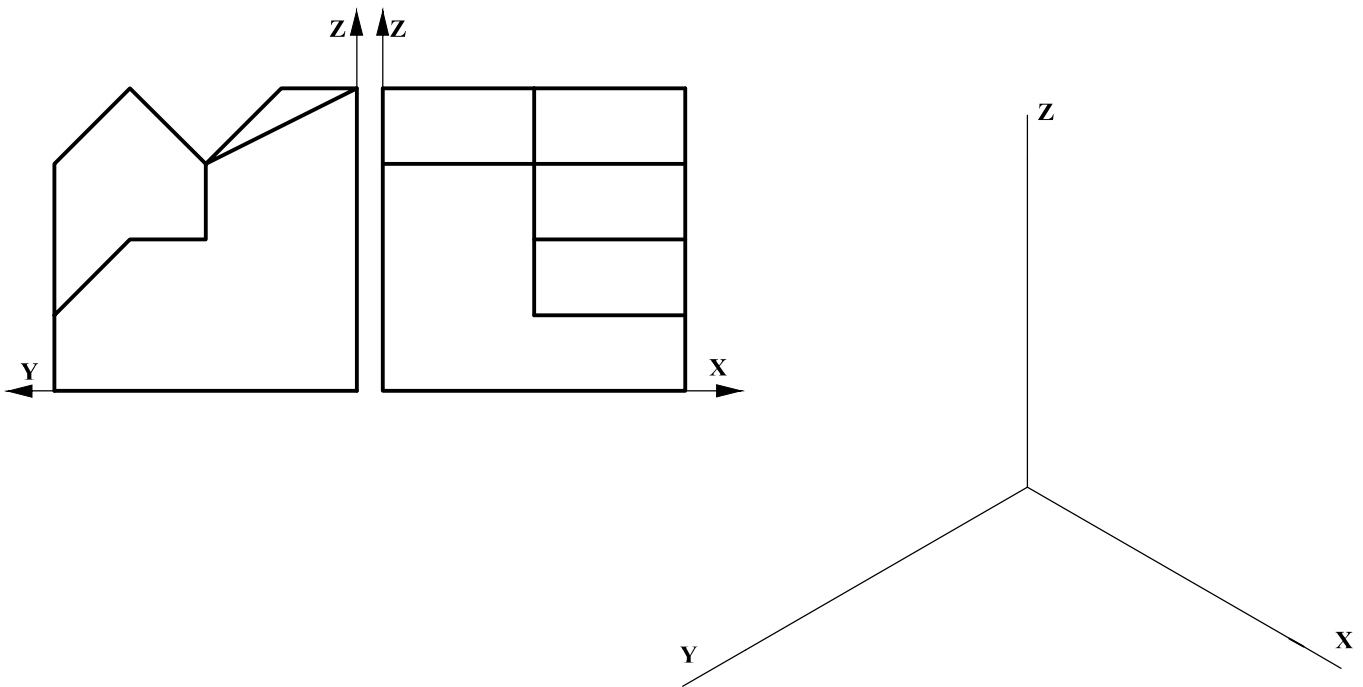

B4. Acotar, según normas, la pieza de revolución representada a escala E 1:1.

